

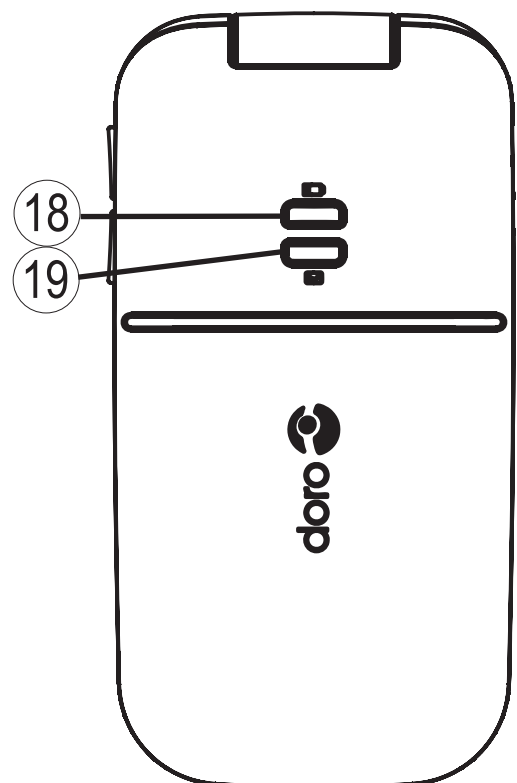

PhoneEasy 410gsm

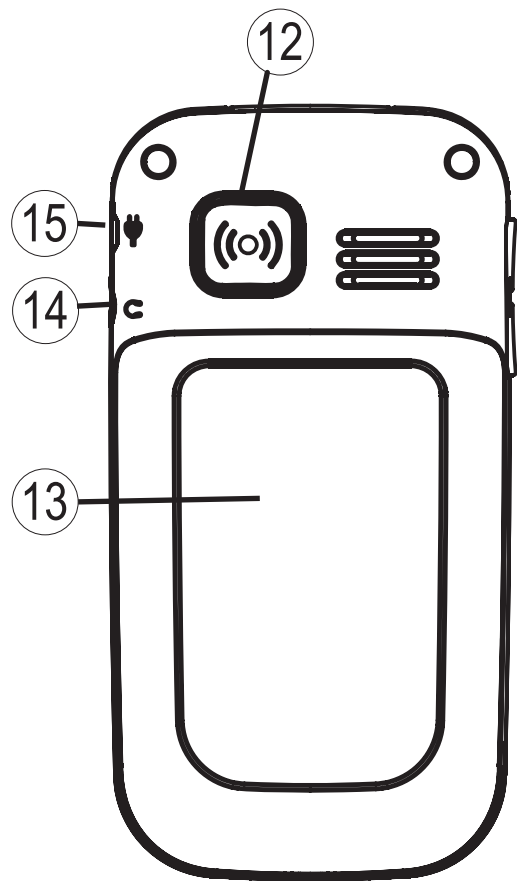

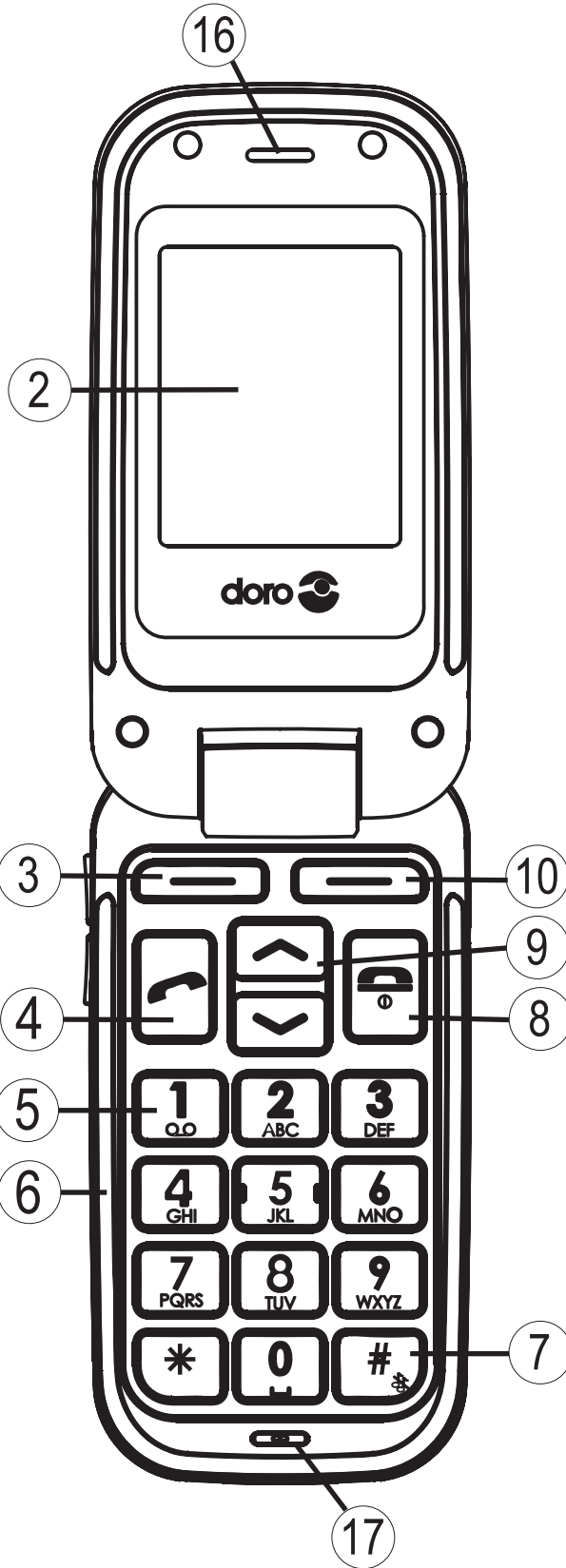
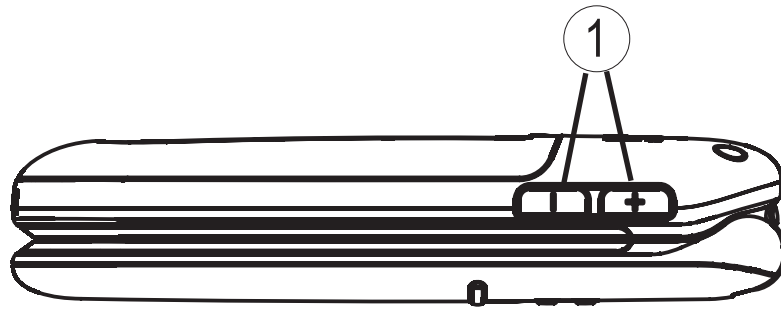
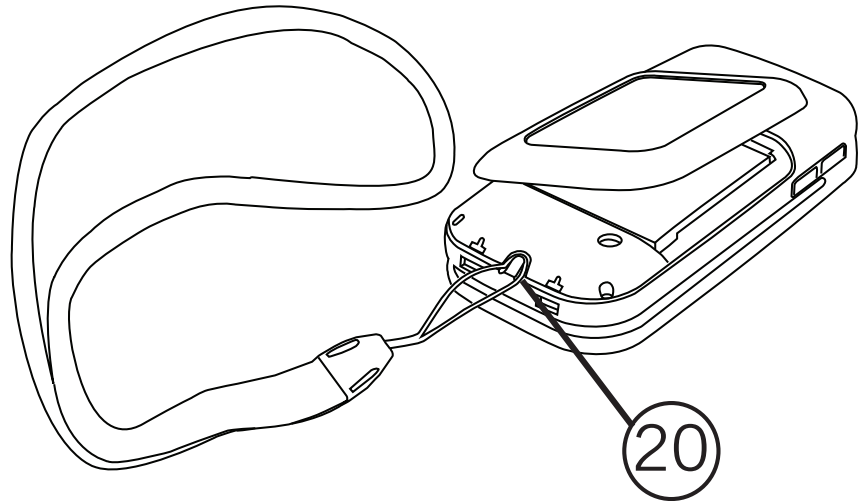
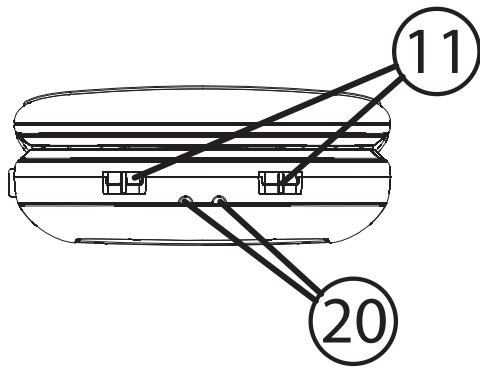

English

- | | |
|---|---|
| <ol style="list-style-type: none"> 1. Side key (volume) 2. Display 3. Left soft key 4. Call key 5. 1 / Voice mail 6. Numeric keypad 7. # / Change profile 8. End call/Power on/off 9. Arrow keys 10. Right soft key | <ol style="list-style-type: none"> 11. Charging contacts, for use with charging stand (not included) 12. Emergency call key 13. Battery cover 14. Headset socket 15. Charging socket 16. Loudspeaker 17. Microphone 18. Led light (Battery level low) 19. Led light (New message) 20. Lanyard |
|---|---|

Svenska

- | | |
|---|---|
| <ol style="list-style-type: none"> 1. Sidoknapp (volym) 2. Display 3. Funktionsknapp vänster 4. Samtalsknapp 5. 1 / Röstbrevlåda 6. Numerisk knappsats 7. # / Byt profil 8. Avsluta samtal/På/Av 9. Pilknappar 10. Funktionsknapp höger | <ol style="list-style-type: none"> 11. Laddningskontakter för användning med laddningsställ (medföljer ej) 12. Knapp för nödsamtal 13. Batterilucka 14. Uttag för headset 15. Uttag för laddare 16. Högtalare 17. Mikrofon 18. LED (lågt batteri) 19. LED (nytt meddelande) 20. Halsrem |
|---|---|

Norsk

1. Sidetast (volum)
2. Display
3. Venstre menyttast
4. Ringetast
5. **1** / Talepost
6. Talltastatur
7. **#** / Endre profil
8. Avslutt samtale/ Strøm på/av
9. Piltaster
10. Høyre menyttast
11. Ladekontakter, for bruk med ladestativ (medfølger ikke)
12. Tast for nødalarmer
13. Batterideksel
14. Hodsettkontakt
15. Ladekontakt
16. Høytaler
17. Mikrofon
18. LED (Lavt batterinivå)
19. LED (Ny SMS-melding)
20. Bærereim

Dansk

1. Sidetast (lydstyrke)
2. Display
3. Venstre funktionstast
4. Opkaldstast
5. **1** / Voicemail (telefonsvar)
6. Numerisk tastatur
7. **#** / Skift profil
8. Afslut opkald/ Strøm til/fra
9. Piletaster
10. Højre funktionstast
11. Stik til oplader, til brug med opladningsholder (medfølger ikke)
12. Nødopkaldstast
13. Batteridæksel
14. Stik til headset
15. Stik til oplader
16. Højtaler
17. Mikrofon
18. LED (Lavt batteriniveau)
19. LED (Ny SMS)
20. Bærereim

Suomi

1. Sivupainike (äänenvoimakkuus)
2. Näyttö
3. Vasen valintanäppäin
4. Soittopainike
5. **1** / Vastaaja
6. Numeronäppäimistö
7. **#** / Vaihda profiilia
8. Puhelun lopetus/Virta päälle/pois
9. Nuolinäppäimet
10. Oikea valintanäppäin
11. Latauksen kosketuspinnat (lataustelinettä varten)
12. Turvapuhelupainike
13. Akkukotelon kansi
14. Kuulokemikrofoniliitäntä
15. Laturin liitäntä
16. Kaiutin
17. Mikrofoni
18. Led-valo (Akun varaus vähissä)
19. Led-valo (Uusi viesti)
20. Kaulanauha

Indhold

Installation	3
Isætning af SIM-kort og batteri	3
Opladning	4
Telefonindikatorer	4
Betjening	5
Aktivering af telefonen	5
Foretagelse af opkald	6
Foretagelse af opkald fra telefonbogen	6
Besvarelse af opkald	6
Lydstyrkeregulering	6
Displaysymboler	7
Yderligere funktioner	8
Opkaldsmuligheder	8
Banke på	9
Opkaldsoplysninger	9
Opkaldsliste	9
Telefonbog	10
Lydløs	12
Headset	12
Nødopkald/SOS	13
Nødopkaldstast	14
Spil	15
Alarm	15
Kalender	16
Lommeregner	16
FM Radio	17
Indtastning af tekst	19
SMS-beskeder	20
Oprettelse og afsendelse af beskeder	20
Indgående beskeder (Indbakke)	21
Udgående beskeder (Udbakke)	21

MMS-beskeder	23
Oprettelse og afsendelse af MMS-beskeder	23
Udgående MMS-beskeder (Udbakke)	25
Indgående MMS-beskeder (Indbakke)	25
Administration af filer og mapper	27
Indstillinger	28
Tid og dato	28
Opsætning	29
Toneindstillinger (ringetoner)	30
Bluetooth-indstillinger	32
Blokér funktion	33
Nødopkald	34
Voicemail (telefonsvar)	36
Hurtigopkald	37
Opkaldsindstillinger	37
Beskedindstillinger	39
Netværk	41
Tjenester	42
Sikkerhed	42
Sikkerhedsanvisninger	43
Fejlfinding	46
Pleje og vedligeholdelse	48
Garanti og tekniske data	49

Installation

Advarsel!

Sluk for telefonen, og frakobl opladeren, inden du aftager batteridækslet.

Isætning af SIM-kort og batteri

SIM-kortholderen sidder bag batteriet.

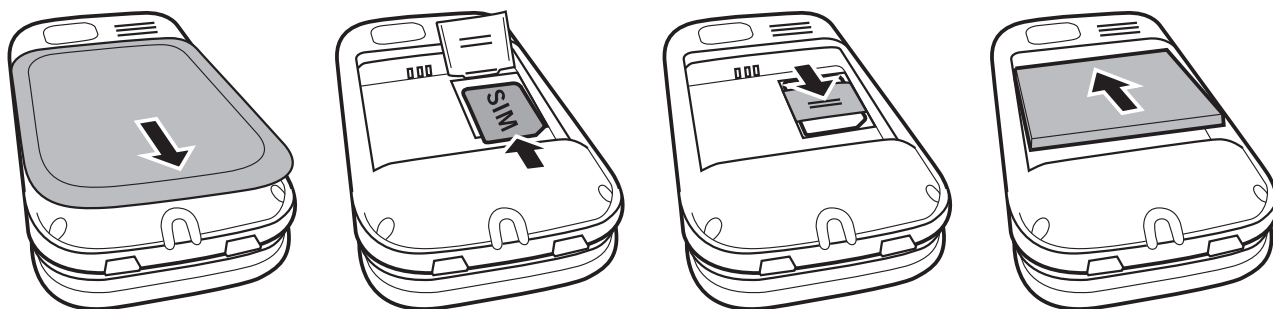

1. Tag batteridækslet af ved forsigtigt at trykke det ned og skyde det i retning væk fra nødopkaldstasten.
2. Udtag batteriet, hvis det allerede er isat.
3. Tryk let på kortholderen, og skyd det forsigtigt i retning af nødopkaldstasten.
4. SIM-kortholderen kan nu vippes op i opretstående stilling.
5. Placér SIM-kortet på det markerede område i batterirummet. Sørg for, at SIM-kortets kontaktflader vender nedad, og at det afskårne hjørne vender opad og passer til det markerede område. Se *billedet*. Undgå at ridse eller bøje SIM-kortets kontaktflader.
6. Vip SIM-kortholderen ned, og skyd den forsigtigt i retning væk fra nødopkaldstasten, indtil den klikker på plads.
7. Isæt batteriet ved at skubbe det ind i batterirummet med kontaktfladerne vendende i retning af nødopkaldstasten.
8. Sæt batteridækslet på igen, indtil det klikker på plads.



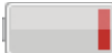

Opladning

Advarsel!

Brug kun batterier, ladere og tilbehør, der er godkendt til brug med netop denne model. Tilslutning af andet tilbehør kan være farligt, og telefonens typegodkendelse og garanti kan bortfalde.

Når batteriet næsten er helt afladet, vises  og der høres et advarselssignal. Batteriet oplades ved at tilslutte opladeren til stikkontakt og udgang for oplader .

 vises kort, når opladeren tilsluttes til telefonen, samt  når den frakobles. Indikatoren for batteriniveau viser, når telefonen oplades.

Det tager cirka 3 timer at oplade batteriet helt.

 vises, når opladningen er fuldført. Hvis telefonen er slukket, når opladeren er koblet til telefonen, vises kun indikatoren for batteriniveau i displayet.

Bemærk!

For at spare strøm slukkes LCD-baggrundsbelysningen efter et lille stykke tid, men telefonen oplader stadig. Tryk på en vilkårlig tast for at tænde displayet.

Fuld batterikapacitet opnås først, når batteriet er blevet opladet 3-4 gange. Omgivelsestemperaturen skal være mellem 0 °C to +40 °C, når enheden oplades. Batteriers kapacitet nedsættes med tiden. Det indebærer, at taletiden og standbytiden normalt bliver mindre ved regelmæssig brug.

Telefonindikatorer

Når  blinker, har du modtaget en ny besked eller mistet et opkald.

Når  blinker, er batteriet næsten helt afladet.

Betjening

Aktivering af telefonen

Tryk på den røde tast , og hold den nede for at tænde eller slukke telefonen. Herefter kan følgende meddelelser blive vist:

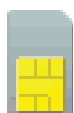

SIM-kort mangler eller er isat forkert.



SIM-kort er beskadiget eller ugyldigt.

Hvis SIM-kortet er gyldigt, men er beskyttet med en PIN-kode (Personal Identification Number), vises meddelelsen **PIN:**. Indtast PIN-koden og tryk **OK** ( øverste venstre hjørne af tastaturet).

Slet med **Slet** ( øverste højre hjørne af tastaturet).

Bemærk!

Hvis der ikke er leveret PIN- og PUK-koder med dit SIM-kort, skal du kontakte din teleudbyder.



Forsøg: # viser det resterende antal indtastningsforsøg af PIN-koden. Når der ikke er flere forsøg tilbage, vises meddelelsen **SIM Blokeret**. SIM-kortet skal herefter låses op ved hjælp af PUK-koden (Personal Unblocking Key).

1. Indtast PUK-koden, og bekræft med **OK**.
2. Indtast en ny PIN-kode, og bekræft med **OK**.

Ændring af sprog, tid og dato

Standardsproget bestemmes i henhold til SIM-kortet. Se [Indstillinger](#) for, hvordan du ændrer sprog, tid og dato.

Foretagelse af opkald

1. Indtast telefonnummeret. Slet med tasten **Slet**.
2. Tryk på  for at ringe op. Tryk på **Afbryd** for at annullere opkaldet.
3. Tryk på  for at afslutte opkaldet.



Bemærk!

Ved internationale opkald skal du trykke på  to gange for det internationale forvalg "+". Brug altid "+", inden landekoden indtastes (i stedet for 00 eller lignende) for at sikre et korrekt opkald.

Foretagelse af opkald fra telefonbogen

1. Tryk på **Navn** for at åbne telefonbogen.
2. Brug piletasterne  /  for at bladre gennem telefonbogen, eller foretag en hurtig søgning ved at trykke på den tast, der svarer til det første bogstav i kontaktpersonen. Se *Indtastning af tekst*.
3. Tryk på **Ring op** for at ringe op til den valgte kontaktperson, eller tryk på **Tilbage** for at vende tilbage til standby.

Besvarelse af opkald

1. Tryk på  for at besvare opkaldet, eller tryk på **Lydløs** for at slukke for ringetonen, og tryk derefter på **Afvis** for at afvise opkaldet (tone for optaget). Alternativt kan du trykke på  for at afvise opkaldet med det samme.
2. Tryk på  for at afslutte opkaldet.

Se også *Opkaldsmuligheder*.

Lydstyrkeregulering

Brug sidetasterne **+/-** til at justere lydstyrken **under samtale**. Lydstyrken angives i displayet.

Displaysymboler

	Signalstyrke		Headset tilsluttet
	Kun ringetone		Bluetooth til
	Ringetone + vibrator		Bluetooth tilsluttet
	Kun vibrator		Batteriniveau
	Alarm aktiv		Ny SMS besked
	Roaming (sluttet til andet telefonnet)		Ny MMS besked
	Lydløs		

	SIM-kort ikke isat		Oplader tilsluttet
	SIM-kort fejl		Oplader ikke tilsluttet
	Lydløs		Headset tilsluttet
	Ny MMS besked		Headset ikke tilsluttet
	Ny SMS besked		Håndfri til
	Kun nødopkald		Håndfri fra
	OK (bekræftet)		Advarsel
	Forespørgsel		Fejl
	Lavt batteriniveau		Oplader (animation)
	Ringer op		Opkald afsluttet
	Indgående opkald		Ubesvaret opkald
	Søger		Opkald på hold
	I gang (animation)		Indkommende billede

Yderligere funktioner

Opkaldsmuligheder

I løbet af et opkald giver funktionstasterne¹ adgang til yderligere funktioner:

Valg (venstre funktionstast)

En menu med følgende valgmuligheder vises:

Hold alm. opkald	Sæt det aktuelle opkald på hold
Afslut alm. opkald	Afslut det aktuelle opkald (samme som )
Nyt opkald	Ring op til et nyt nummer (opkald med tre personer)
Telefonbog	Søg i telefonbogen
Beskedcenter	Skriv eller læs SMS'er, og håndtér filer
Lydløs	Sluk for mikrofonen (lydløs)

Høj til (højre funktionstast)

Aktiverer håndfri tilstand, som gør, at du kan tale uden at skulle holde telefonen.

Tal tydeligt i mikrofonen med en maks. afstand på 1 meter.

Brug sidetasterne **+/-** til at justere lydstyrken for højtaleren.

Tryk på **Høj fra** for at vende tilbage til normal tilstand.

Bemærk!

Den håndfri funktion gør det kun muligt for én person at tale ad gangen. Skift mellem tale og lytning udløses af lyden fra personen, der taler. Høje lyde (musik osv.) i baggrunden kan forstyrre den håndfri funktion.

1 **Funktionstaster**  indeholder flere funktioner. Den aktuelle funktion vises i displayet over funktionstasten.

Banke på

Der lyder et signal, hvis der kommer et indgående opkald under en samtale. Du kan sætte opkaldet på hold og besvare det indgående opkald ved at trykke på **Valg**.

Denne tjeneste skal være aktiveret. Se Indstillinger/Opkaldsopsætning.

Opkaldsoplysninger

Under et opkald vises det kaldte eller det opkaldte nummer samt den forløbne tid.

Hvis opkalderens nummer er skjult, vises meddelelsen **Skjult nr.**

Opkaldsliste

Besvarede, ubesvarede og udgående opkald gemmes i en samlet liste. Der kan lagres op til 20 af hver opkaldstype i listen.

Ved flere opkald fra samme nummer gemmes kun det seneste opkald.

Aflæsning og opkald

1. Tryk på .

Alternativt tryk på **Menu**, gå til , og tryk på **OK**.

2. Brug piletasterne  /  til at bladre gennem opkaldslisten.

 = Indgående opkald

 = Udgående opkald

 = Ubesvarede opkald



3. Tryk på  for at ringe op til nummeret, eller tryk på **Valg** for at få vist følgende indstillinger:

Vis	Viser detaljer for det valgte opkald/nummer.
Slet	Sletter opkaldet/nummeret
Slet Alt	Sletter alle opkald/numre i listen
Gem	Gemmer nummeret i telefonbogen

Telefonbog

Telefonbogen kan indeholde 100 kontaktpersoner med 3 numre under hver kontakt.

Oprettelse af en kontaktperson i telefonbogen

1. Tryk på **Menu**, gå til , og tryk på **OK**.
2. Vælg **Ny kontakt**, og tryk på **Tilføj**.
3. Indtastning af navn på kontakt, se *Indtastning af tekst*. Slet med tasten **Slet**.
4. Vælg **Mobilnr**, **Hjemmenr** eller **Firmanr**, indtast telefonnummeret, og tryk derefter på **Gem**.
5. Tryk på  for at vende tilbage til standbytilstand.

Bemærk!

Brug altid "+" ved internationale opkald, inden landekoden indtastes (i stedet for 00 eller lignende) for at sikre et korrekt opkald.

Ændring af poster i telefonbogen

1. Tryk på **Menu**, gå til , og tryk på **OK**.
2. Vælg en post, og tryk på **Valg**.
3. Vælg en af følgende indstillinger, og tryk på **OK**.

Redigér

1. Brug sidetasterne **+/-** alt.  /  for at flytte markøren. Slet med tasten **Slet**.
2. Tryk på **Gem**.

Vis

Vis detaljer for det valgte opkald.

Tilføj ny

Se *Oprettelse af en kontaktperson i telefonbogen* ovenfor.

Ring op

Tryk på **OK** for at ringe op til kontaktpersonen.

Send SMS

Tryk på **OK** for at skrive en SMS, se *Oprettelse af SMS*.

Send MMS

Tryk på **OK** for at skrive en MMS, se *Oprettelse af MMS*.

Angiv Top 10

Angive en kontaktperson som et af de første 10 numre i telefonbogen.

1. Vælg en post, og tryk på **Tilføj**.
2. Brug piletasterne  /  for at bladere gennem telefonbogen, eller foretag en hurtig søgning ved at trykke på den tast, der svarer til det første bogstav i kontaktpersonen.
3. Tryk på **OK** for at bekræfte valget eller på **Tilbage** for at fortryde ændringerne.

Hvis du vil slette en post i Top 10, skal du vælge den aktuelle post i oversigten Top 10, trykke på **Valg** og derefter på **Slet**.

Slet

Tryk på **OK** for at slette den valgte post. Tryk **Ja** for at bekræfte.

Slet alt

Vælg **Fra SIM** eller **Fra telefon**, og tryk på **OK** for at slette alle poster i telefonbogen fra SIM-kortet eller telefonens hukommelse.

Indtast SIM-/telefonkoden, og bekræft med **OK**.

Kopiér alt

Vælg **Fra SIM**, og tryk på **OK** for at kopiere alle poster i telefonbogen fra SIM-kortet til telefonens hukommelse.

Tryk på **Ja** for at bekræfte eller på **Nej** for at annullere.

Vælg **Fra telefon**, og tryk på **OK** for at kopiere alle poster i telefonbogen fra telefonens hukommelse til SIM-kortet.

Tryk på **Ja** for at bekræfte eller på **Nej** for at annullere.

Hukommelse

Vælg **SIM** eller **Telefon**, og tryk på **OK** for at vælge standardplacering for nye kontaktpersoner i telefonbogen.

Send kontakt

Vælg **Send via SMS**, og tryk på **OK** for at sende den valgte kontakt i telefonbogen som vKort via SMS. Indtast telefonnummeret på modtageren, og tryk på **OK** for at sende SMS'en.

Vælg **Send Bluetooth**, og tryk på **OK** for at sende den valgte kontakt i telefonbogen som vKort via Bluetooth. Se [Indstillinger/Bluetooth](#) for oplysninger om, hvordan du opretter en Bluetooth-forbindelse.

Lydløs

Lydløs er en fast profil, hvor signaler for SMS og opkald er deaktiverede, mens indstillinger for vibrator og tastetoner forbliver uændrede.

Tryk på , og hold den inde for at aktivere/deaktivere **Lydløs**.

Se også [Indstillinger/Brugerprofil \(ringetoner\)](#).

Headset

Når et headset er tilsluttet, afbrydes telefonens interne mikrofon automatisk.

Når du modtager et opkald, kan du bruge svartasten på headsetledningen til at besvare og afslutte opkald.

Advarsel!

Anvendelse af headset ved høj lydstyrke kan forårsage høreskader.

Husk at justere lydstyrken, når du bruger et headset.

Nødopkald/SOS

Når telefonen er tændt, vises meddelelsen **SOS** over funktionstasten, inden SIM-kortet aktiveres, eller hvis telefonlåsen er aktiveret.

Tryk på **SOS**, tryk derefter på **Ja** for automatisk at ringe til 112. Tryk på **Nej** for at afbryde. Hvis du ved en fejl trykkede på **Ja**, skal du trykke på **Afbryd** for øjeblikkeligt at annullere opkaldet.

Så længe telefonen er tændt, er det altid muligt at foretage et SOS-opkald ved at indtaste **112** efterfulgt af  .

De fleste, men ikke alle, netværk accepterer opkald til 112 uden et gyldigt SIM-kort. Kontakt din teleudbyder for flere oplysninger.

Nødopkaldstast

Nødopkaldsfunktionen skal aktiveres, inden den kan anvendes. Se [Indstillinger](#) for, hvordan du aktiverer denne funktion, hvordan du indtaster nødopkaldsnumre, og hvordan du redigerer SMS'en med nødbesked.

Hvis du vil foretage et nødopkald, skal du trykke på nødopkaldstasten bag på telefonen og holde den inde i 3 sekunder eller trykke på den to gange inden for 1 sekund. Telefonen sender herefter en SMS med en nødbesked til alle telefonnumre i **Liste med nødtelefonnumre**.

Telefonen ringer derefter op til det første nummer på listen. Hvis opkaldet ikke besvares inden for 25 sekunder, ringes der op til næste nummer på listen. Opkaldet gentages 3 gange eller indtil opkaldet besvares, eller indtil der trykkes på .

Bemærk!

Når et nødopkald er aktiveret, stiller telefonen automatisk om til højttaleren.

Advarsel:

Hold ikke enheden tæt på øret, når højttaleren bruges, da lydstyrken kan være særdeles høj.

Bemærk!

Automatiske opkald til 112 tillades normalt ikke. Dette nummer må ikke gemmes i listen med numre, der automatisk ringes op.

Nogle private sikkerhedsvirksomheder accepterer automatiske opkald fra deres kunder. Kontakt altid sikkerhedsvirksomheden, før du inkluderer deres nummer på listen.

Spil

1. Tryk på **Menu**, gå til , og tryk på **OK**.
2. Vælg et spil (f.eks. **Robot**), og tryk på **OK** for at få vist følgende indstillinger:

Start spil	Tryk på OK for at starte et nyt spil.
Niveau	Vælg sværhedsgrad, og tryk på OK .
Højeste scorer	Viser dine bedste resultater. Tryk på Tilbage for at vende tilbage til menuen eller på Nulstil for at nulstille resultaterne.
Hjælp	Viser en vejledning til spillet. Tryk på Tilbage for at vende tilbage til menuen.

Alarm

1. Tryk på **Menu**, gå til , og tryk på **OK**.
2. Vælg **Til**, og tryk på **OK**.
3. Indtast klokkeslættet for alarmen ved hjælp af tastaturet, og tryk derefter på **OK**.
4. Hvis alarmen kun skal lyde én gang, skal du vælge **Én gang** og trykke på **OK**.
5. Hvis alarmen skal gentages, skal du vælge **Ugens alarmer** og trykke på **OK**. Du skal bladre gennem ugedagene og trykke på **Til/Fra** for at aktivere/deaktivere alarmen for hver ugedag og derefter trykke på **Gem**.
6. Hvis du vil redigere en alarm, tryk **Redigér** og derefter på **OK**.

Bemærk!

Alarmfunktionen og opgavelisten fungerer også, når telefonen er slukket.

*Tryk ikke på **Ja**, hvor der er forbud mod anvendelse af trådløse telefoner, og hvor brug af telefonen kan forårsage forstyrrelser eller være farligt.*



Kalender

1. Tryk på **Menu**, gå til , og tryk på **OK**.
2. Vælg **Valg**.
3. Vælg en af følgende indstillinger, og tryk på **OK**.

Vis opgaver

Viser opgaver for angivet dato.

Tilføj opgave

1. Indtast en dato for påmindelsen, og tryk på .
2. Indtast et klokkeslæt for påmindelsen, og tryk på .
3. Tryk på **Redigér**, indtast en beskrivelse for påmindelsen (se *Indtastning af tekst*), og tryk på **Udført**.
4. Tryk på **Gem** for at gemme påmindelsen.

På angivne dato/klokkeslæt afspilles en alarmtone og beskrivelsen vises i displayet.

Gå til dato

Indtast en dato, og tryk på **OK**.



Bemærk!

Kalenderfunktionen fungerer også, når telefonen er slukket.

*Tryk ikke på **Ja**, hvor der er forbud mod anvendelse af trådløse telefoner, og hvor brug af telefonen kan forårsage forstyrrelser eller være farligt.*

Lommeregner

Lommeregneren kan bruges til almindelige regnefunktioner.

1. Tryk på **Menu**, gå til , og tryk på **OK**.
2. Indtast det første tal. Brug  til at indtaste decimaltegn.
3. Brug piletasterne til at vælge en funktion (+ - * /), og tryk på **OK**.
4. Indtast næste tal, og tryk på **OK**.
5. Gentag trin 2-4 efter behov. Resultatet vises efter hver indtastning. Alternativt kan du vælge = og trykke på **OK** for at få resultatet.



FM Radio

FM-radioen har et frekvensområde fra 87,5 til 108,0 MHz og er forudindstillet med 9 kanaler.

Bemærk!

FM-radioen og dens indstillinger er kun til rådighed, når et headset er tilsluttet. Et headset fungerer også som antenne for radioen.



Sådan tænder du for radioen

1. Tilslut et headset til headset-stikket .
2. Tryk på **Menu**, gå til , og tryk på **OK**.
Radioen er nu tændt. Den aktuelle frekvens vises.
Brug sidetasterne **+/-** til at justere lydstyrken.
3. Tryk  for at vende tilbage til standbytilstand.
Radioen er fortsat tændt.

Valg af kanaler

Tryk på tasterne **1** – **9** for hurtigt at vælge en af de forudindstillede kanaler, mens radioen fortsat er tændt.

Sådan indstiller du kanaler manuelt

1. Tryk på **Menu**, gå til , og tryk på **OK**.
2. Vælg kanaler med  eller .
3. Når en station er fundet, skal du vælge **Valg**.
4. Vælg **Gem frekvens**, og tryk på **OK**.
5. Indtast et navn for kanalen (se *Indtastning af tekst*).
6. Tryk **Gem**.

Sådan slukker du for radioen

1. Tryk på **Menu**, gå til , og tryk på **OK**.
2. Tryk på **Valg**, og tryk på **Sluk**.
Hvis du frakobler headsettet, slukkes radioen.





Sådan redigerer du kanallisten

1. Tryk på **Menu**, gå til , og tryk på **OK**.
2. Vælg **Valg**.
3. Vælg **Kanalliste**, og tryk på **OK**.
4. Vælg den kanal, du vil redigere, og tryk på **Valg**.
5. Vælg en af følgende indstillinger, og tryk på **OK**.

Afspil	Afspiller den valgte kanal.
Slet	Sletter kanalen. Tryk på Ja for at bekræfte valget eller på Nej for at vende tilbage til kanallisten.
Redigér	Tryk på Redigér for at redigere kanalnavnet, og tryk derefter på Udført . Tryk på  for at redigere frekvensen. Brug  til at indtaste decimal. Tryk Gem .

Ændring af søgemetode

1. Tryk på **Menu**, gå til , og tryk på **OK**.
2. Vælg **Valg**.
3. Vælg **Søgemetode**, og tryk på **OK**.
4. Vælg en af følgende indstillinger, og tryk på **OK**.

Finjustering	Manuel justering med  
Autosøg	Automatisk stationssøgning med  

Sådan gemmer du kanalerne automatisk

1. Tryk på **Menu**, gå til , og tryk på **OK**.
2. Vælg **Valg**.
3. Vælg **Autosøg** og tryk på **OK** for automatisk at installere tilgængelige radiostationer på kanal 1-9.

Bemærk!

Dette sletter alle tidligere gemte kanaler!

Indtastning af tekst

Tekst indtastes ved at trykke på de numeriske taster flere gange for at vælge det ønskede tegn. Når du skriver SMS-beskeder på visse sprog (engelsk/spansk/italiensk/tysk og fransk), kan du anvende indtastningsmetoden Smart ABC (eZiType™), som selv foreslår ord. Se [Indstillinger](#) for, hvordan du ændrer indtastningsmetoden.

Tekstindtastning

Tryk på tasten flere gange, indtil det ønskede tegn vises. Vent få sekunder, inden du indtaster næste tegn.

Tryk på  for at få vist en liste med specialtegn. Vælg det ønskede tegn, og tryk på **OK** for at indtaste det.

Brug sidetasterne **+/-** eller  /  til at flytte markøren i teksten.

Tryk på  for at skifte mellem store/små bogstaver og tal.

Indtastning af tekst med Smart ABC (virker ikke på dansk)

Tryk på hver enkelt tast **én gang**, også selvom det viste tegn ikke er det, du ønsker. Ordbogen foreslår ord på baggrund af de taster, du har trykket på. Brug piletasterne til at vælge et ord, tryk på **OK** og gå videre til næste ord.

Hvis det ønskede ord ikke foreslås, skal du trykke på  for at skifte til manuel indtastning af tekst. Ikonet i øverste venstre hjørne i displayet viser indtastningstilstanden:

eZi ABC	STORE BOGSTAVER med SmartABC
eZi abc	små bogstaver med SmartABC
DK	STORE BOGSTAVER
dk	små bogstaver
123	Tal

SMS-beskeder

Oprettelse og afsendelse af beskeder

1. Tryk på **Menu**, gå til  , og tryk på **OK**.
2. Vælg **SMS**, og tryk på **OK**.
3. Vælg **Skriv besked**, og tryk på **OK**.
4. Indtast din besked (se *Indtastning af tekst*), og tryk **Udført**.
5. Vælg en af de tre **Alternativer** nedenfor, og tryk på **OK** for at bekræfte valget.

Gem og send	Sender meddelelsen og gemmer den i udbakken.
Send kun	Sender meddelelsen uden at gemme den
Send til flere	Tilføjelse af flere modtagere af beskeden

Hvis du vælger **Send til flere**, skal du gøre følgende:

1. Vælg **Modtagere**, og tryk på **OK**.
2. Vælg en tom post, og tryk på **Redigér**.
3. Indtast et telefonnummer, eller tryk på **Søg** for at åbne telefonbogen. Når du har indtastet eller valgt et nummer, skal du trykke på **Tilføj**.
4. Gentag trin 2-3 for at tilføje flere modtagere. Når du er færdig, skal du trykke på **Udført**.

Bemærk!

Brug altid "+" ved internationale opkald, inden landekoden indtastes (i stedet for 00 eller lignende) for at sikre et korrekt opkald.

Indgående beskeder (Indbakke)

1. Tryk på **Menu**, gå til  , og tryk på **OK**.
2. Vælg **SMS**, og tryk på **OK**.
3. Vælg **Indbakke**, og tryk på **OK**.
4. Vælg en besked på listen, og tryk på **Læs**. Brug piletasterne til at bladre i beskederne (op/ned).
5. Tryk på **Valg**. Se *Udgående beskeder (Udbakke)*.

Udgående beskeder (Udbakke)

1. Tryk på **Menu**, gå til  , og tryk på **OK**.
2. Vælg **SMS**, og tryk på **OK**.
3. Vælg **Udbakke**, og tryk på **OK**.
4. Vælg en besked, og tryk på **OK**. Brug piletasterne til at bladre i beskederne (op/ned).
5. Tryk på **Valg**.

Send (Udbakke)

Vælg en af de tre **Alternativer**, og tryk på **OK** for at bekræfte valget. (se *Oprettelse og afsendelse af beskeder*).

Besvar (Indbakke)

Indtast dit svar, og tryk derefter på **Udført**. Beskeden sendes med det samme.

Ring op

Tryk på **OK** for at ringe op til kontaktpersonen.

Slet

Tryk på **Ja** for at slette beskeden eller på **Nej** for at vende tilbage til menuen.

Redigér

Redigér beskeden, og tryk derefter på **Udført** for at få vist **Alternativer** (se *Oprettelse og afsendelse af beskeder*).

Videresend (Indbakke)

Redigér beskeden, og tryk derefter på **Udført** for at få vist **Alternativer** (se *Oprettelse og afsendelse af beskeder*).

Slet alt

Tryk på **Ja** for at slette alle beskeder i indbakken. Tryk på **Nej** for at vende tilbage til menuen.

Brug nummer

Viser alle telefonnumre som beskeden indeholder, samt afsenderens nummer.

1. Brug piletasterne til at vælge et af de viste numre.
2. Tryk på **Valg**.
3. Vælg en af følgende indstillinger, og tryk på **OK**.

Ring op	Ringer op til det valgte nummer.
Gem	Gemmer nummeret i telefonbogen
Send SMS	Opret en ny SMS

MMS-beskeder

Oprettelse og afsendelse af MMS-beskeder

1. Tryk på **Menu**, gå til  og tryk på **OK**.
2. Vælg **MMS**, og tryk på **OK**.
3. Vælg **Skriv besked**, og tryk på **OK**.
4. Tilføj modtagere, emne og indhold, og tryk på **Udført**.

Gør følgende for at tilføje modtagere (Til):

1. Vælg **Til**, og tryk på **Redigér**.
2. Tryk på **Tilføj**, og indtast et telefonnummer, eller tryk på **Søg** for at åbne telefonbogen. Når du har indtastet eller valgt et nummer, skal du trykke på **OK**.
3. Tryk på **Valg**, og gentag trin 2 for at tilføje flere modtagere. Når du er færdig, skal du trykke på **Udført**.

Bemærk!

I forbindelse med internationale telefonnumre skal du altid bruge "+" før landekoden (i stedet for 00 eller lignende) for at sikre et korrekt opkald.

Gør følgende for at angive emne:

1. Vælg **Emne**, og tryk på **Redigér**.
2. Indtast dit emne (se [Indtastning af tekst](#)), og tryk derefter på **Udført**.

Gør følgende for at skrive en besked og redigere indhold:

1. Vælg **Redigér**, og tryk på **Redigér**.
2. Skriv din besked (se [tekstindtastning](#)), og tryk derefter på **Valg** for at tilføje/redigere/fjerne vedhæftede filer.

Bemærk!

Kun filer, der allerede er modtaget og gemt, kan vedhæftes en besked. Telefonen har ingen fotograferings- eller optagelsesfunktioner.

Tilføj billede

1. Vælg **Tilføj**, og tryk på **OK**.
2. Vælg et billede, og tryk derefter på **OK**.
3. Tryk på **Udført** for at bekræfte valget.

Redigér billede

1. Vælg **Redigér**, og tryk på **OK**.
2. Vælg et billede, og tryk derefter på **OK**.
3. Tryk på **Udført** for at bekræfte valget.

Slet billede

1. Vælg **Fjern**, og tryk på **OK**.
2. Vælg et billede, og tryk derefter på **OK**.
3. Tryk på **Udført** for at bekræfte valget.

Send MMS

Gør følgende for at sende din besked.

1. Tryk på **Udført**.
2. Vælg en af de tre **Valg** nedenfor og tryk på **OK** for at bekræfte valget.

Gem og send	Sender beskeden og gemmer den i udbakken.
Send Kun	Sender beskeden uden at gemme den
Afslut	Afslut uden at gemme eller sende

Udgående MMS-beskeder (Udbakke)

1. Tryk på **Menu**, gå til  og tryk på **OK**.
2. Vælg **MMS**, og tryk på **OK**.
3. Vælg **Udbakke**, og tryk på **OK**.
4. Vælg en besked, og tryk på **Valg**. Se *Indkommende MMS (Indbakke)*.

Indgående MMS-beskeder (Indbakke)

1. Tryk på **Menu**, gå til  og tryk på **OK**.
2. Vælg **MMS**, og tryk på **OK**.
3. Vælg **Indbakke**, og tryk på **OK**.
4. Vælg en besked på listen, og tryk på **Valg**. Brug piletasterne til at rulle op/ned i beskeden.

Vis

Tryk på **Valg** og derefter på Afspil for at få vist beskeden, eller **Gem** for at gemme billedet. Tryk på **OK** for at bekræfte.

Besvar (Indbakke)

Skriv dit svar i **Redigér**, og tryk derefter på **Udført**, og vælg én af afsendelsesmulighederne (se *Oprettelse og afsendelse af MMS-beskeder*).

Svar med SMS (Indbakke)

Indtast dit svar, og tryk derefter på **Udført**. Beskeden sendes med det samme.

Svar til alle (Indbakke)

Skriv dit svar i **Redigér**, og tryk derefter på **Udført**, og vælg én af afsendelsesmulighederne (se *Oprettelse og afsendelse af MMS-beskeder*).

Videresend

Tilføj modtagere (**Til**), og tryk derefter på **Udført**, og vælg en af afsendelsesmulighederne (se *Oprettelse og afsendelse af MMS-besked*).

Redigér (Udbakke)

Redigere modtagerne, billeder og indhold, (se *Oprettelse og afsendelse af MMS-besked*).

Slet

Tryk på **Ja** for at slette beskeden eller på **Nej** for at vende tilbage til menuen.

Slet Alt

Tryk på **Ja** for at slette alle beskeder i indbakken. Tryk på **Nej** for at vende tilbage til menuen.

Egenskaber

Vis detaljer for den valgte MMS-besked.

Brug detaljer

Viser alle telefonnumre, som er indeholdt i beskeden, samt afsenderens nummer.

1. Brug piletasterne til at vælge et af de viste numre.
2. Tryk på **Valg**.
3. Vælg en af følgende valgmuligheder, og tryk på **OK**.

Skriv MMS	Opret en ny MMS-besked
Ring op	Ringer op til det valgte nummer
Gem	Gemmer nummeret i telefonbogen

Administration af filer og mapper

1. Tryk på **Menu**, gå til  og tryk på **OK**.
2. Vælg **Filstyring**, og tryk på **OK**.
3. Vælg et af billederne på listen, og tryk derefter på **Valg**.
4. Vælg en valgmulighed på listen, og tryk på **OK**.

Bemærk!

Der er følgende valgmuligheder tilgængelige for alle filer i filstrukturen.

Vis

Viser billederne. Tryk på **Tilbage**, når du er færdig.

Anvend

1. Vælg en valgmulighed på listen, og tryk derefter på **OK**.

Til baggrund	Gemmer billedet som en baggrund til skærmen. Tryk på OK for at aktivere.
Til telefonbog	Sender billedet til telefonbogen. Tryk på OK for at aktivere.

Send

1. Vælg en valgmulighed på listen, og tryk derefter på **OK**.

Til MMS	Sender billedet som en MMS. Tryk på OK , OK, og opret derefter en besked. Se Oprettelse og afsendelse af MMS
Til Bluetooth	Lader dig sende billedet til andre Bluetooth-enheder. Se Bluetooth-indstillinger .

Detaljer

Viser oprettelsesdatoen og billedstørrelsen.

Slet

Sletter billedet.

Slet Alt

Sletter alle billeder.

Indstillinger

Bemærk!

Indstillingerne, beskrevet i dette afsnit, udføres i standbytilstand.

Tid og dato

Indstilling af tid og dato

1. Tryk på **Menu**, gå til  , og tryk på **OK**.
2. Vælg **Tid og dato**, og tryk på **OK**.
3. Vælg **Indstil tid**, og tryk på **OK**.
4. Indtast klokkeslættet (TT:MM), og tryk på **OK**.
5. Vælg **Indstil dato**, og tryk på **OK**.
6. Indtast dato (DD/MM/ÅÅÅÅ), og tryk på **OK**.

Indstilling af format for tid/dato

1. Tryk på **Menu**, gå til  , og tryk på **OK**.
2. Vælg **Tid og dato**, og tryk på **OK**.
3. Vælg **Angiv format**, og tryk på **OK**.
4. Vælg **Tidsformat**, og tryk på **OK**.
5. Vælg **12 timer** eller **24 timer**, og tryk på **OK**.
6. Vælg **Datoformat**, og tryk på **OK**.
7. Vælg det ønskede format, og tryk på **OK**.

Aktivering/deaktivering af automatisk indstilling af tid

1. Tryk på **Menu**, gå til , og tryk på **OK**.
2. Vælg **Tid og dato**, og tryk på **OK**.
3. Vælg **Autotid**, og tryk på **OK**.
4. Vælg **Til/Fra**, og tryk på **OK**.

Vælg **Til**, hvis du vil indstille telefonen til automatisk at opdatere tidspunktet og datoen i overensstemmelse med den aktuelle tidszone.

Automatisk opdatering af dato og klokkeslæt ændrer ikke de tidspunkter, du har indstillet i alarmerne, kalenderen eller bemærkningsalarmerne. De er indstillet til lokal tid. Opdateringen kan medføre, at nogle af de alarmer, du har indstillet, udløber.

Opsætning

Ændring af sprog

Standardsproget for telefonens menuer, beskeder osv. bestemmes af SIM-kortet. Du kan ændre sproget til ethvert andet sprog, som telefonen understøtter.

1. Tryk på **Menu**, gå til , og tryk på **OK**.
2. Vælg **Opsætning/User setup**, og tryk på **OK**.
3. Vælg **Sprog/Language**, og tryk på **OK**.
4. Brug piletasterne (op/ned) til at vælge et sprog, og tryk på **OK**.

Displaybaggrund

Du kan vælge mellem 8 forskellige displaybaggrunde.

1. Tryk på **Menu**, gå til , og tryk på **OK**.
2. Vælg **Opsætning**, og tryk på **OK**.
3. Vælg **Baggrund**, og tryk på **OK**.
4. Brug piletasterne til at få vist de tilgængelige baggrunde.
5. Tryk på **OK** for at bekræfte valget eller på **Tilbage** for at fortryde ændringerne.

Displayinfo

I standbytilstand kan der i displayet vises den aktuelle dato/tid samt netværk, eller blot tiden.

1. Tryk på **Menu**, gå til  og tryk på **OK**.
2. Vælg **Opsætning**, og tryk på **OK**.
3. Vælg **Displayinfo**, og tryk på **OK**.
4. Vælg **Kun ur** eller **Al info**, og tryk på **OK**.

Baggrundsbelysning i display

Angiver varigheden, inden baggrundsbelysningen i displayet slukkes.



1. Tryk på **Menu**, gå til  og tryk på **OK**.
2. Vælg **Opsætning**, og tryk på **OK**.
3. Vælg **LCD-baglys**, og tryk på **OK**.
4. Vælg **15 sek.** **30 sek.** eller **1 min.**, og tryk på **OK**.

Toneindstillinger (ringetoner)

Signaler

1. Tryk på **Menu**, gå til  og tryk på **OK**.
2. Vælg **Toneindstillinger**, og tryk på **OK**.
3. Vælg **Signaler**, og tryk på **OK**.
4. Vælg **Ringetone**, og tryk på **OK**.
5. Vælg en af de tilgængelige ringetoner, som herefter afspilles. Tryk **OK** for at bekræfte valget, eller tryk på **Tilbage** for at fortryde ændringerne.
6. **Alarm**, **Beskedtone**, **Åbn telefonen**, **Luk telefonen** og **Tastetone** opsættes på samme måde.

Lydstyrke for ringetone

1. Tryk på **Menu**, gå til  og tryk på **OK**.
2. Vælg **Toneindstillinger**, og tryk på **OK**.
3. Vælg **Volumen**, og tryk på **OK**.
4. Brug piletasterne  /  til at ændre lydstyrken, og tryk på **OK**.

Ringetype (ringetone/vibrator)

Indgående opkald kan signaleres af en ringetone og/eller vibratoren.

*Indstillingen **Vib->ring** betyder at telefonen først vibrerer og derefter ringer og vibrerer samtidigt.*

1. Tryk på **Menu**, gå til  og tryk på **OK**.
2. Vælg **Toneindstillinger**, og tryk på **OK**.
3. Vælg **Ringetype**, og tryk på **OK**.
4. Vælg den ønskede signaleringstilstand, og tryk på **OK**.

Fejlsignaler

Signaler for advarsler og fejl bruges til at informere brugeren om lavt batteriniveau, fejl på telefonen og SIM-kortet osv.

1. Tryk på **Menu**, gå til  og tryk på **OK**.
2. Vælg **Toneindstillinger**, og tryk på **OK**.
3. Vælg **Fejlsignaler**, og tryk på **OK**.
4. Vælg **Til/Fra** for at aktivere eller deaktivere signaler for advarsler og fejl.
5. Tryk på **Udført** for at gemme den.

Lydløs

Lydløs er en fast profil, hvor signaler for SMS og opkald er deaktiveret, mens indstillinger for vibrator og tastetoner forbliver uændrede.

1. Tryk på **Menu**, gå til  og tryk på **OK**.
2. Vælg **Lydløs**, og tryk på **OK**.
3. Vælg en tone, og tryk på **Til/Fra** for at aktivere eller deaktivere den.
4. Tryk på **Udført** for at gemme den.

Tryk på , og hold den inde for at aktivere/deaktivere **Lydløs**.

Bluetooth-indstillinger

Du kan oprette en trådløs forbindelse til andre Bluetooth®-kompatible enheder, som f.eks. headsets.

1. Tryk på **Menu**, gå til  og tryk på **OK**.
2. Vælg **Bluetooth**, og tryk på **OK** for at få vist følgende indstillinger:

Funktion til/fra

Vælg **Til/Fra**, og tryk på **OK** for at aktivere/deaktivere Bluetooth.

Synlighed

Vælg **Til/Fra** for at gøre din telefon synlig/skjule den for andre Bluetooth-enheder.

Enhedsnavn

Indtast navnet, som skal vises for andre med Bluetooth-enheder, og tryk på **Udført**.

Søg enhed

Søg efter tilgængelige lydenheder med Bluetooth. Hvis Bluetooth ikke er aktiveret, kan du aktivere det nu ved at trykke på **Ja**.

1. Vælg en enhed på listen, og tryk på **Reg.** for at oprette forbindelse.
2. Når du opretter forbindelse med en anden Bluetooth-enhed, skal du bruge en delt adgangskode. Indtast adgangskoden, og tryk på **OK**.

Min enhed

Indeholder gemte enheder. Vælg det ønskede udstyr fra listen og tast **Valg**:

Forbind	Forbind det valgte udstyr. Vælg den ønskede profil, normalt headset.
Endre navn	Skift udstyrets betegnelse.
Slet	Slet udstyret fra listen.
Slet alt	Slet alt udstyr fra listen.

Besvar opkald

Vælg en af følgende indstillinger, og tryk på **OK**.

Telefon	Indgående opkald besvares med telefonen.
Viderestil til BT	Indgående opkald viderestilles til Bluetooth-enheden.

Blokér funktion

Du kan deaktivere visse funktioner for at gøre brugen af telefonen mere simpel.

1. Tryk på **Menu**, gå til  og tryk på **OK**.
2. Vælg **Blokér funktion**, og tryk på **OK**.
3. Marker de funktioner, du vil deaktivere, og tryk på **Til**.
4. Tryk på **Udført** for at bekræfte valget.

Nødopkald

Indstillinger for nødopkaldstasten. Se også [Betjening/Nødopkald](#).

1. Tryk på **Menu**, gå til  og tryk på **OK**.
2. Vælg **Nødopkald**, og tryk på **OK** for at få vist følgende indstillinger:

Aktivering

Vælg en af følgende indstillinger, og tryk på **OK**.

Fra	Nødopkaldstast deaktiveret.
Til	Nødopkaldstast aktiveret. Hvis du vil aktivere den, skal du trykke på tasten og holde den nede i >3 sekunder eller trykke på den 2 gange inden for 1 sekund.
Til (3)	Nødopkaldstast aktiveret. Tryk på tasten 3 gange inden for 1 sekund for at aktivere den.

Nummerliste

Oversigt med numre, som der ringes op til, når der trykkes på nødopkaldstasten.

Hvis du vil tilføje et nyt nummer, skal du vælge **Tom** og trykke på **Tilføj**. Gentag fremgangsmåden, indtil du har max. 5 nødopkaldsnumre.

Se *Telefonbog* for, hvordan du tilføjer navne/numre.

Hvis du vil redigere en eksisterende post, skal du vælge den og trykke på **Valg**, derefter vælge **Redigér** eller **Slet** og trykke på **OK**.

Besked

Den meddelelse, der sendes via SMS, når der trykkes på nødopkaldstasten. Indtast/redigér teksten, og tryk på **OK** for at gemme den.

Alarminfo

Læs disse vigtige sikkerhedsoplysninger, inden du aktiverer funktionen til nødopkald:

Sørg for ikke at inkludere numre med telefonsvar i listen, da sekvensen standses, når opkaldet besvares.

Voicemail (telefonsvar)

Tilføjelse af nummer til voicemailen

1. Tryk på **Menu**, gå til  og tryk på **OK**.
2. Vælg **Voicemail**, og tryk på **OK**.
3. Vælg **Tom**, og tryk på **OK**.
4. Vælg **Telefonbog** for at vælge en post i telefonbogen.
Du kan også trykke på **Manuel** for at tilføje en post.
5. Tryk på **Gem** for at gemme nummeret.

Ring til Voicemail

1. Vælg **Valg**, og tryk på **OK**.
2. Vælg **Ring til**, og tryk på **OK** for at oprette forbindelse til voicemailen.
Du kan også ringe op til voicemailen ved at trykke på **1** og holde den inde.

Redigér

Hvis du vil redigere en eksisterende post, tryk på **Valg**, vælg derefter **Redigér** og tryk på **OK**.

Slette

Hvis du vil **Slette** en eksisterende post, tryk på **Valg**, vælg derefter **Slet** og tryk på **OK**.

Bemærk!

Nummeret til voicemailen leveres af din teleudbyder.

Hurtigopkald

De numeriske taster **0** og **2–9** kan bruges til hurtigopkald.

Tilføjelse af numre til hurtigopkald

1. Tryk på **Menu**, gå til  og tryk på **OK**.
2. Vælg **Hurtigopkald**, og tryk på **OK**.
3. Vælg **0**, og tryk på **Tilføj**.
4. Vælg en post i telefonbogen, og tryk på **OK**.
Du kan nu foretage et hurtigopkald ved at trykke på **0**, og holde den inde.
5. Gentag fremgangsmåden for at tilføje flere hurtigopkaldsnumre til tasterne **2–9**.

Opkaldsindstillinger

* Afhænger af netværksunderstøttelse og abonnement.

1. Tryk på **Menu**, gå til  og tryk på **OK**.
2. Vælg **Opkaldsindst.**, og tryk på **OK** for at få vist følgende indstillinger:

Vis/skjul nummer

Angiver om dit telefonnummer skal vises på modtagerens telefon. Vælg en indstilling, og tryk på **OK**.

Standardindst.	Netværkets standardindstilling anvendes
Skjul nr	Dit nummer vises ikke
Send nr	Dit nummer vises altid

Banke på

Vælg en indstilling, og tryk på **OK**. Se også *Betjening - Banke på*.

Aktivér	Aktiverer funktionen
Deaktivér	Deaktiverer funktionen
Status	Viser, om tjenesten er aktiv eller ej

Viderestil opkald

Angiv hvilke opkald, der skal omstilles.

Vælg en betingelse, og tryk på **OK**, og vælg derefter **Aktivér**, **Deaktivér** eller **Status** (se *Banke på* ovenfor) for hver enkelt.

Alle opkald	Viderestiller alle opkald.
Ej kontakt	Viderestiller indgående opkald, hvis telefonen er slukket eller uden for rækkevidde.
Ej svar	Viderestiller indgående opkald, hvis de ikke besvares.
Optaget	Viderestiller indgående opkald, hvis linjen er optaget.
Afbryd v.s.	Ingen opkald viderestilles

Opkaldsblokering

Telefonen kan indstilles til at afvise visse former for opkald.

Bemærk!

*Der kræves en adgangskode for at ændre disse indstillinger.
Kontakt din teleudbyder for at få adgangskoden.*

Udgående opkald	Tryk på OK , og vælg derefter:
<i>Alle opkald</i>	Brugeren kan besvare alle indgående opkald, men kan ikke selv ringe op.
<i>Internat. opkald</i>	Brugeren kan ikke ringe til numre i udlandet.
<i>Internat. bortset hjem</i>	Brugeren kan ikke ringe til numre i udlandet, bortset fra det land, som SIM-kortet er knyttet til.
Indgående opkald	Tryk på OK , og vælg derefter:
<i>Alle opkald</i>	Brugeren kan ringe op, men kan ikke modtage indgående opkald.
<i>Ved roaming</i>	Brugeren kan ikke modtage indgående opkald under roaming (betjening fra andre netværk).
Slet alt	Annullerer alle opkaldsblokeringer (kræver adgangskode)

Svartilstand

Vælg **Valgfri tast**, og tryk på **OK** og vælg derefter **Til** for at kunne besvare indgående opkald ved at trykke på en valgfri tast. Vælg **Åben for svar**, og tryk på **OK** og vælg derefter **Til** for at kunne besvare indgående opkald ved at åbne klappen.

Beskedindstillinger

SMS-indstillinger

1. Tryk på **Menu**, gå til  og tryk på **OK**.
2. Tryk på **Beskeder**.
3. Vælg **Beskedindst.** for at få vist følgende indstillinger:

Profilopsætning

Dette nummer kræves for at kunne bruge SMS-funktionen. Nummeret kan fås hos din teleudbyder.

1. Tilføj/redigér telefonnummer til beskedtjenesten. Brug sidetasterne til at flytte markøren. Tryk på **Slet** for at slette det.
2. Tryk på **Gem** for at gemme nummeret.

Hukommelsestatus

Viser den anvendte mængde hukommelse på SIM-kortet og i telefonens hukommelse i procent.

Hukommelse

1. Vælg **SIM** for at gemme beskeder på SIM-kortet eller **Telefon** for at gemme beskeder i telefonens hukommelse.
2. Tryk på **OK** for at bekræfte valget.

MMS-indstillinger

1. Tryk på **Menu**, gå til  og tryk på **OK**.
2. Vælg **Beskeder**, og tryk på **OK**.
3. Vælg **MMS indst.**, og tryk på **OK** for at få vist følgende indstillinger:

Adgangspunkt

Adgangspunkt skal angives, før MMS-funktionen kan bruges. Du kan få oplyst de korrekte indstillinger hos din netværksudbyder.

Vælg din netværksudbyders **Adgangspunkt**.

Vælg **Aktivér profil**, og tryk på **OK** for at aktivere det.

Gør følgende, hvis din netværksudbyder ikke findes på listen:

1. Vælg **Redigér Profil** for at redigere adgangspunktet.

Profilnavn	Redigér profilnavnet, og tryk derefter på Udført .
Startside	Redigér adressen på adgangspunktet, og tryk derefter på Udført .
Datakonto	Angiv din serviceudbyders datakonto, og tryk derefter på OK
Forbindelsestype	Vælg forbindelsestype (WAP/HTTP), og tryk derefter på OK . Redigér proxyadresse og proxyport om nødvendigt, og tryk derefter på Udført .
Brugernavn	Skriv det ønskede brugernavn, og tryk derefter på Udført .
Kode	Skriv den ønskede adgangskode, og tryk derefter på Udført .

2. Tryk på **Udført**, og tryk på **Ja** for at gemme eller **Nej** for at gå tilbage.

Hukommelsestatus

Viser antallet af gemte beskeder, den anvendte og resterende hukommelsesplads i telefonen.

MMS-indstillinger

1. Tryk på **Menu**, gå til  og tryk på **OK**.
2. Vælg **Beskeder**, og tryk på **OK**.

Datakonto

Datakontoen skal angives, før MMS-funktionen kan bruges. Du kan få oplyst de korrekte indstillinger hos din netværksudbyder.

1. Vælg din netværksudbyder, og tryk derefter på **Redigér**.

Kontonavn	Rediger kontonavnet, og tryk derefter på Udført .
APN	Rediger APN-adressen, og tryk derefter på Udført .
Brugernavn	Skriv det ønskede brugernavn, og tryk derefter på Udført .
Kode	Skriv den ønskede adgangskode, og tryk derefter på Udført .

2. Tryk på **Udført**, og tryk på **Ja** for at gemme eller **Nej** for at gå tilbage.

Stavekontrol

1. Vælg **Til**, og tryk på **OK** for at aktivere Smart ABC/eZiType™.
2. Vælg en ordbog (sprog), og tryk på **OK** for at aktivere den.

Netværk

1. Tryk på **Menu**, gå til  og tryk på **OK**.
2. Vælg **Netværk**, og tryk på **OK**.
3. Vælg en af følgende indstillinger, og tryk på **OK** for at bekræfte valget.

Automatisk	Netværket vælges automatisk.
Manuel	Der vises en liste med tilgængelige netværksoperatører (efter kort tid). Vælg den ønskede operatør, og tryk på OK .

Tjenester*

Denne menu kan indeholde tjenester hvis din teleudbyder tilbyder dette. * Afhænger af netværksunderstøttelse og abonnement.

Sikkerhed

1. Tryk på **Menu**, gå til  og tryk på **OK**.
2. Vælg **Sikkerhed**, og tryk på **OK**.

SIM-lås

SIM-kortet er beskyttet med en PIN-kode (Personal Identification Number). Telefonen kan indstilles til at anmode om PIN-kode under opstart.

Vælg **Til/Fra**, og tryk på **OK** for at aktivere/deaktivere SIM-lås.

Bemærk!

Du skal indtaste PIN-kode for at deaktivere SIM-låsen.

Telefonlås

Telefonen kan indstilles til at anmode om telefonkoden ved opstart. Vælg **Til/Fra**, og tryk på **OK** for at aktivere/deaktivere funktionen.

Bemærk!

*Telefonkoden er som standard **1234**.*

Skift kode (PIN / PIN2 / Telefonkode)

Sådan ændrer du PIN-koderne eller adgangskode for telefonlås:

1. Indtast den aktuelle kode, og bekræft med **OK**.
2. Indtast en ny kode, og bekræft med **OK**.
3. Indtast den nye kode, og bekræft med **OK**.

Nulstil

Nulstiller telefonen til fabriksindstillingerne.

Indtast koden til telefonlåsen, og tryk på **OK** for at nulstille telefonen.

Sikkerhedsanvisninger

Advarsel!

Enheden og tilbehøret kan indeholde smådele.

Alt udstyr skal opbevares utilgængeligt for mindre børn.

Driftsmiljø

Følg altid alle regler og love, der er gældende, hvor du opholder dig, og sluk altid for enheden, hvor det ikke er tilladt at bruge den, eller hvor den kan virke forstyrrende eller indebære en risiko. Enheden må kun anvendes i normale brugersituationer.

Denne enhed opfylder de gældende regler for stråling, hvis den anvendes i den normale position mod øret, eller hvis den befinder sig mindst 2,2 cm fra kroppen. Hvis enheden bæres tæt på din krop i et etui, en bælteholder eller anden holder, må disse ikke indeholde metal, og produktet skal placeres i den afstand fra din krop, som er angivet ovenfor. Sørg for, at de angivne afstande overholdes, indtil transmissionen er afsluttet.

Dele af enheden er magnetisk. Enheden kan derfor tiltrække metaldele. Opbevar ikke kreditkort eller andre magnetiske medier i nærheden af enheden. Information lagret på sådanne enheder kan blive slettet.

Medicinsk udstyr

Brug af udstyr, der udsender radiosignaler, som for eksempel mobiltelefoner, kan forstyrre medicinsk udstyr, der ikke er tilstrækkeligt beskyttet. Kontakt en læge eller udstyrets producent for at afgøre, om det har tilstrækkelig beskyttelse mod eksterne radiosignaler, eller hvis du har spørgsmål. Hvis der er opslag på sygehuse og lignende med påbud om, at du skal slukke for enheden, når du er der, skal du overholde dette. Sygehuse anvender ofte udstyr, der kan være følsomt over for eksterne radiosignaler.

Pacemakere

Health Industry Manufacturers Association anbefaler, at der altid holdes en minimumsafstand på 15 cm mellem en håndholdt trådløs telefon og en pacemaker for at undgå potentiel interferens med pacemakeren. Personer med pacemakere:

- Skal altid holde telefonen mere end 15 cm fra egen pacemaker, når telefonen er tændt.
- Må ikke bære enheden i en brystlomme.
- Skal anvende øret modsat pacemakeren for at reducere potentiel interferens

Hvis du har mistanke om eventuel interferens, skal du øjeblikkeligt slukke telefonen.

Områder med risiko for eksplosion

Sluk altid enheden, når du opholder dig i et område med risiko for eksplosion. Følg altid skilte og anvisninger. Der er risiko for eksplosion på steder, hvor du normalt bliver bedt om at slukke bilens motor. På sådanne steder kan gnister forårsage eksplosion eller brand, som kan medføre personskader eller være dødbringende.

Sluk enheden på tankstationer og andre steder med brændstofpumper og på værksteder.

Følg restriktionerne for brug af radioudstyr, der gælder på steder, hvor man opbevarer eller sælger brændstof, kemiske fabrikker og steder med igangværende sprængningsarbejde.

Områder med risiko for eksplosion er oftest, men ikke altid, klart afmærkede. Dette gælder også under dæk på skibe, ved transport eller opbevaring af kemikalier, i biler, der anvender flydende brændstof (som propan eller butan), områder, hvor luften indeholder kemikalier eller partikler som korn, støv eller metalpulver.

Nødopkald

Vigtigt!

Mobiltelefoner anvender radiosignaler, mobiltelefonnet, jordnet og brugerprogrammerede funktioner. Det betyder, at der ikke altid kan garanteres forbindelse under alle forhold. Du bør derfor aldrig sætte din lid til en mobiltelefon alene, hvis du skal foretage meget vigtige opkald, for eksempel i nødsituationer.

Høreapparater

Denne enhed fungerer med de fleste høreapparater på markedet. Der kan dog ikke garanteres fuld kompatibilitet med enhver form for udstyr.

Køretøjer

Radiosignaler kan påvirke det elektroniske system i motorkøretøjer (f.eks. elektroniske brændstofindsprøjtningssystemer, blokeringsfri bremses, automatiske fartpiloter, airbagsystemer), der er installeret forkert eller er dårligt afskærmede. Kontakt producenten eller dennes repræsentant for at få flere oplysninger om dit køretøj og eventuelt ekstraudstyr.

Undlad at opbevare eller transportere brandfarlige væsker, gasser eller eksplosive emner sammen med enheden eller tilbehørsdelene. Køretøjer, der er udstyret med airbags: Husk, at airbags fyldes med luft med betydelig kraft.

Undlad derfor at anbringe genstande, herunder også fastmonteret eller bærbart radioudstyr, i området over airbagen eller i området, hvor den udløses. Hvis mobiltelefonudstyret er monteret forkert, og airbagen fyldes med luft, kan der opstå alvorlige skader.

Det er ikke tilladt at anvende enheden ombord på fly. Sluk for enheden, før du går ombord på flyet. Anvendelse af trådløse telekommunikationsenheder ombord på fly kan udgøre en sikkerhedsrisiko i luften og forstyrre telekommunikationen. Det kan desuden være ulovligt.

Specific Absorption Rate (SAR)

Dette apparat opfylder gældende internationale sikkerhedskrav for eksponering af radiobølger.

Målene for Doro PhoneEasy 410gsm er 0.263 W/kg (GSM 900MHz) / 0.122 W/kg (DCS 1800MHz) målt over 10 g væv. WHO's maksimumgrænseværdier er 2,0 W/kg (målt over 10 g væv).

Fejlfinding

Telefonen kan ikke tændes

Lavt batteriniveau

Tilslut strømadapteren, og oplad batteriet i 12 timer.

Batteriet er ikke isat korrekt

Kontrollér, at batteriet er isat korrekt.

Batteriet kan ikke lades op

Batteri eller oplader er beskadiget

Kontrollér batteriet og opladeren.

Batteriet er blevet ladet op ved temperaturer $<0^{\circ}\text{C}$ eller $>40^{\circ}\text{C}$

Sørg for et tilfredsstillende opladningsmiljø.

Opladeren er ikke tilsluttet korrekt til telefonen eller stikkontakten

Kontrollér opladerens tilslutninger.

Standbytid er blevet kortere

Batteriets opladningskapacitet er for lav

Udskift batteriet.

Telefonen er for langt fra modtagerstationen og søger konstant efter signal

Søgning efter netværk bruger meget strøm. Find et sted med stærkere signal, eller sluk telefonen midlertidigt.

Kan ikke ringe op eller modtage opkald

Opkaldsblokering er aktiveret

Deaktivér opkaldsblokering. Kontakt netoperatøren, hvis dette ikke løser problemet.

PIN-kode accepteres ikke

PIN-koden er indtastet forkert for mange gange

Indtast PUK-koden for at ændre PIN-koden eller kontakt din teleudbyder.

Kan ikke indstille en funktion

Funktionen understøttes ikke eller er afmeldt fra netværket

Kontakt din teleudbyder.

SIM-kortfejl

SIM-kortet er beskadiget	Kontrollér SIM-kortets tilstand. Kontakt teleudbyderen, hvis kortet er beskadiget.
SIM-kortet er isat forkert	Kontrollér, at SIM-kortet er isat korrekt. Udtag kortet, og sæt det i igen.
SIM-kortet er snavset eller fugtigt	Tør SIM-kortets kontaktoverflader af med en ren klud.

Kan ikke oprette forbindelse til netværket

SIM-kortet er ugyldigt	Kontakt din teleudbyder.
Der er ingen GSM-dækning	Kontakt din teleudbyder.
Signalet er for svagt	Se <i>Svagt signal</i> nedenfor.

Svagt signal

Telefonen er for langt fra modtagerstationen	Prøv igen fra et andet sted. Indendørs: Prøv at stille dig tættere på et vindue. Du kan også prøve at holde i mobilens øverste del da antennen sidder i nederste del for forbedret HAC-funktion
Overbelastning af netværket	Prøv at ringe op på et senere tidspunkt.

Ekko eller støj

Regionalt problem på grund af en dårlig netværksforbindelse	Afbryd opkaldet og ring op igen. Dette kan medføre skift til en anden netværksforbindelse.
--	---

Kan ikke tilføje en kontakt

Telefonbogen er fyldt	Slet kontakter for at frigøre hukommelse.
------------------------------	---

Pleje og vedligeholdelse

Din enhed er et teknisk avanceret produkt, der skal behandles forsigtigt. Garantien bliver ugyldig ved misbrug.

- Beskyt enheden mod fugt. Nedbør, fugt og alle former for væske kan indeholde emner, der korroderer de elektroniske kredsløb. Hvis enheden bliver våd, skal du tage batteriet ud og lade enheden tørre helt, før du installerer det igen.
- Undlad at bruge eller opbevare enheden i fugtige og snavsede omgivelser. Enhedens bevægelige dele og elektroniske komponenter kan tage skade.
- Undlad at opbevare enheden på varme steder. Høje temperaturer kan forkorte det elektroniske apparats levetid, ødelægge batterierne og deformere eller smelte visse plastdele.
- Undlad at opbevare enheden på kolde steder. Når enheden varmes op til normal temperatur, kan der dannes fugt på indersiden, så de elektroniske kredsløb kan blive ødelagt.
- Forsøg ikke at åbne enheden på andre måder end dem, der er angivet her.
- Undgå at tabe enheden. Undlad at slå på enheden eller at ryste den. Hvis den behandles voldsomt, kan printkortet og de finmekaniske dele blive ødelagt.
- Undlad at bruge stærke kemikalier til at rengøre enheden.

Ovenstående råd gælder både enheden samt batteri, lader og andet tilbehør. Hvis telefonen ikke virker, som den skal, skal du kontakte forhandleren for at få løst problemet. Husk købskvittering eller en kopi af fakturaen.

Garanti og tekniske data

Dette produktet har 24 måneders garanti fra købsdato. Ved eventuelle reklamationer skal du kontakte det sted, hvor du har købt apparatet. Garantiservice udføres kun mod forevisning af en gyldig købskvittering/fakturakopi.

Garantien dækker ikke, hvis fejlen skyldes ulykkestilfælde eller lignende, andre udefrakommende påvirkninger, indtrængende væske, skødesløshed, unormal brug eller lignende forhold fra købers side. Garantien dækker heller ikke fejl, som er opstået på grund af lynnedslag eller andre elektriske spændingsvariationer. Af sikkerhedsmæssige hensyn anbefaler vi, at du trækker ledningen til apparatet ud under tordenvejr.

Batterier er forbrugsdele og er ikke omfattet af nogen garanti.

Denne garanti gælder ikke, hvis der har været anvendt andre batterier end originale DORO-batterier.

Specifikationer

Netværk: GSM 900/DCS1800/PCS1900 Triple Band

Dimensioner: 125 mm x 52 mm x 16 mm

Vægt: 95 g (inklusive batterier)

Batteri: 3,7 V /850 mAh Li-ion-batteri

Overensstemmelseserklæring

Doro erklærer hermed, at **Doro PhoneEasy 410gsm** er i overensstemmelse med de grundlæggende krav og øvrige relevante bestemmelser i Rådets direktiv 1999/5/EF (R&TTE) og 2002/95/EF (RoHS).

Et eksemplar af Overensstemmelseserklæringen findes på www.doro.com/dofc

© 2009 Doro AB. Alle rettigheder forbeholdes.

Bluetooth® er et registreret varemærke tilhørende Bluetooth SIG, inc
eZiType™ er et varemærke tilhørende Zi Corporation.

vCard er et varemærke tilhørende Internet Mail Consortium.